

サーモセメント トラシット-600A

米国・ケマックス・マニファクチャリング社製品

「トラシット 600A」はパテ上の非金属性、無機質の高熱伝導率を持ったセメントです。

発熱体（マイクロヒーター）を非加熱物に抱き添えて巻き付けた場合、パイプ状のヒーターは非加熱物に線接触となり、加熱効率が低下しヒーターの寿命も短くなります。

このような場合「サーモセメント トラシット 600A」を、ヒーターが埋まる厚さまで塗りますと、ヒーターは全面密着と同一条件となり、効率よく均一加熱することができます。

施行後のサーモセメントは、コンクリート並みの強度に硬化し、加熱冷却を繰り返しても特性低下の心配はありません。

●ヒータ取付にトラシット 600A を使った場合の利点

1. 熱伝効率がよくなり電力消費が減少する。
2. ヒータの過熱を防止し、寿命が延びる。
3. 熱を平均に伝えるため被加熱物の温度分布が良くなる。
4. 比較的粒子が細かいので施工がしやすくなりました。

●トラシット 600A 施工方法

1. 被加熱物にヒータを予め固定して下さい。
2. サーモン施工厚は下図のようにして下さい。
3. 乾燥は乾燥加熱条件に従って下さい。

●トラシット 600A の使用例

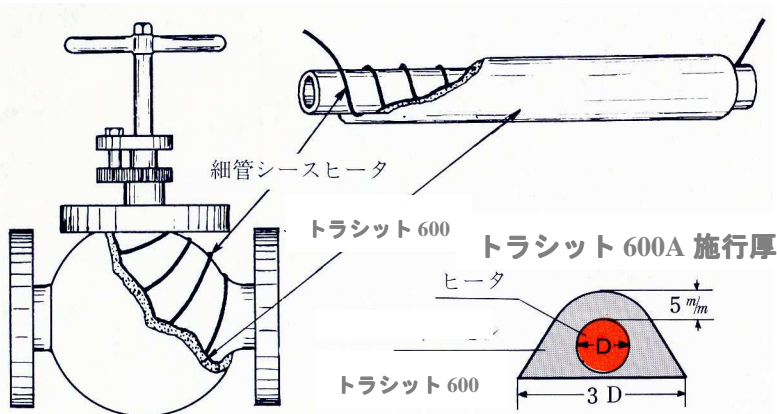

製品品番	トラシット T-600A
最高使用温度	677°C
最低使用温度	-182°C
最低施工温度	0°C
重さ/ガロン(kg)	6.8kg
剪断力(psi)	200-275
熱伝導係数(hr/sqft/f)	20-40
水溶性	有り
サーマルショック	良



営業品目

- 細管シースヒータ ●マイクロリングヒータ ●各種工業用ヒータ ●バンドヒータ
- スペースヒータ ●カートリッジヒータ ●各種熱電対 ●測温抵抗体 ●サーモスタット
- バイメタル ●温度ヒューズ ●特殊耐熱電線 ●補償導線 ●サーモセメント



日本電熱機工業協同組員
 本社〒534-0014 大阪市都島区都島北通1丁目10番7号
 TEL06-6922-5541 FAX06-6922-5545
 ホームページアドレス <http://www.kashima-hot.co.jp/>
 Eメール info@kashima-hot.co.jp

